

正しくお使いいただくために、この説明書をよくお読みください。
また、お読みになった後は大切に保管してください。

■製品各部名称・耐荷重

※製品の仕様及び外観は改善のため、予告なく変更することがあります。

均等
耐荷重

1台あたり
:45kg

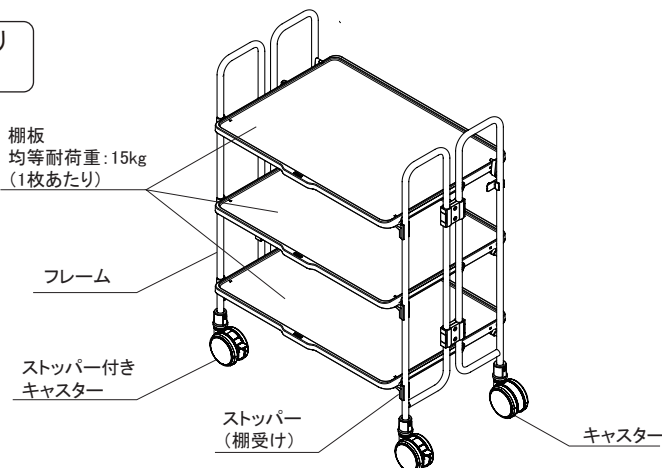

■収納状態



■カートの展開方法

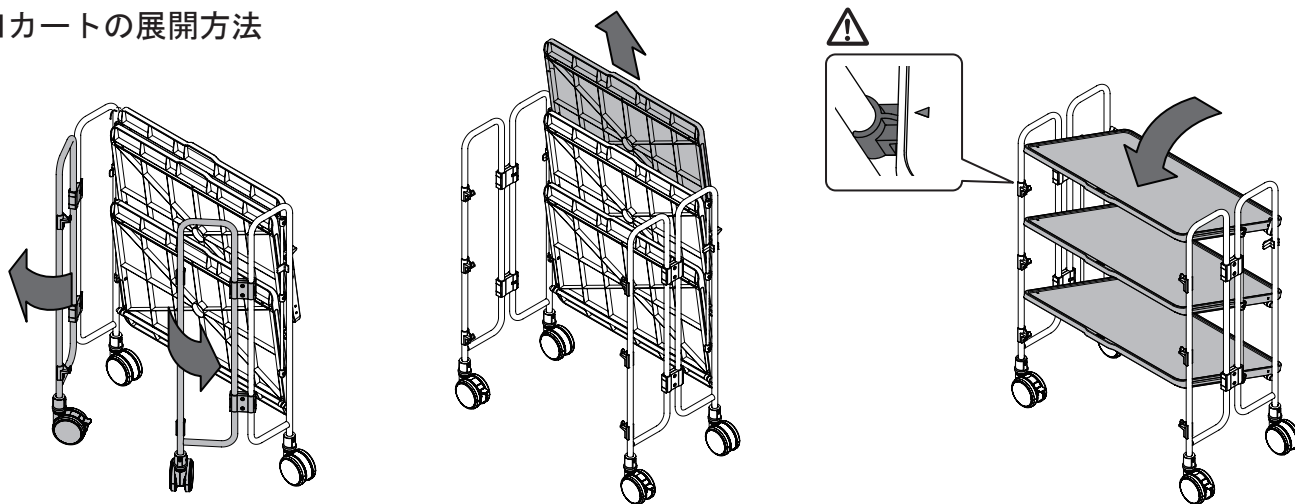

①左右のフレームを90度開きます。

②最上段のシェルフを上へ引き上げます。

③最上段のシェルフをそのまま倒し、フレーム上のストッパー(棚受け)の上に載せます。このとき、シェルフの▲マークの下にストッパーがはまっていることを確認してください。

安全上のご注意 **必ずお守りください**

人身への危害と財産への損害を未然に防ぐため、注意事項を記しています。ご購入の際には必ずお守りいただきますよう、お願いいたします。

⚠ ご使用について

- カートに乗ったり、足を掛けたりしないでください。転倒し、ケガや事故の原因になります。
- エスカレーターやオートスロープ、階段では使用しないでください。
- ストッパーをかけたまま、カートを傾斜地に放置しないでください。磨耗や損耗により制御が甘くなっていたり、他の衝撃により不意に解除されてしまう恐れがあります。
- 水平な場所で使用してください。
- 物品を載せる際には、均等に載せてください。
- 物品を載せる際には、上部からの強い衝撃をさけてください。

- 本製品は屋内専用です。屋外では使用しないでください。
- 用途以外での使用はしないでください。破損してケガをする恐れがあります。
- キャスターは定期的に点検してください。車輪にゴミを巻き込んでいたり、取り付け部分が緩んでいると、故障の原因となります。



ベンジン、シンナー等はご使用にならないでください。

お手入れについて

- お手入れは定期的に乾燥した柔らかい布で軽く拭いてください。(必要以上に強くこするとキズがつく場合があります。)
- 汚れがひどい場合は、水に浸して固く絞った布か、水で薄めた中性洗剤(5~10%程度)に浸して固く絞った布で拭き、乾いた布で仕上げてください。
- 消毒用エタノールで消毒する場合 濃度80%以下のエタノールを染み込ませた、柔らかい布で軽く拭いてください。
- 次亜塩素酸ナトリウムで消毒する場合 濃度0.03%以下に薄めた次亜塩素酸ナトリウムを塗布し、10分放置した後、水に浸して固く絞った布で拭き取ってください。

QCR-0003 / フォールディングカートA

サイズ(約) 展開時 /W792×D508×H1038 mm 収納時 /W792×D263×H1038 mm
材質 棚板 / ポリプロピレン フレーム / 18-8 ステンレス鋼 樹脂部品 / ABS・PA・PU
生産国 台湾