

※本説明書は取付け後も廃棄せずご使用者様にお渡しください。 / This manual must be handed over to the user after installation and should not be discarded. / 安装后请勿丢弃本说明书，需移交使用者保管。

■ 施工・取扱説明書 / Installation・Instruction manual / 施工・安装说明书

AC-774_784(ドアキャッチャー/Door Catcher/门吸)

KAWAJUN
www.kawajun.co.jp

安全上のご注意 (必ずお守りください)

※必ず施工前に、この「安全上のご注意」をよくお読みになり、正しく設置してください。
※工具が付属の場合は本説明書と共に必ずご使用者様にお渡しください。

■ 施工を誤った場合、使用者に生じる危害や損害の程度を、次の表示で説明しています。

警告 この表示の欄は「死亡または重傷を負う可能性が想定される」内容です。

注意 この表示の欄は「傷害を負う危険が想定される場合または物的損害のみの発生が想定される」内容です。

■ お守りいただきたい内容の種類を、次の図記号で区分し、説明しています。

! この図記号は、必ず実行していただく「強制」の内容です。

⊘ この図記号は、してはいけない「禁止」の内容です。

警告 取付けに関する警告

⊘ 当製品は25kg以下の室内木製扉向けです。重量扉や金属扉などにはご使用できません。

! 取付け後、必ず製品が完全に固定されているかご確認ください。固定が不完全な場合、正常に作動しない場合があります。

⊘ 当製品は屋外や浴室など水がかかったり湿気が多い場所には設置しないでください。部品などの腐食により、製品が落下してケガをするおそれがあります。

⊘ 水分が落ちた際に跡が残る様な吸水性の高い床材へは設置しないでください。
(グリス等によるシミに關しての保証は致しかねます。)

警告 ご使用に関する警告

! 製品の取付けネジ等が緩んだ場合、必ず締め直してください。ガタついた状態で使用し続けると正常に作動せず、ケガをするおそれがあります。

⊘ 用途以外のご使用はしないでください。破損してケガをするおそれがあります。

⊘ 製品に無理な荷重や強い衝撃を与えないでください。破損してケガをするおそれがあります。

⊘ 本製品施工後の耐荷重は押付方向40kgf、または引き方向50kgfです。それ以上の荷重を加えますと、ストライクのピンが抜けてしまい、扉(ガラス戸)等が破損してケガをするおそれがあります。

⊘ 強風時、玄関や窓からの風等でロックが外れる場合がありますので、ドアキャッチャーを使わず扉を閉めてください。

⊘ 製品の上に乗ったり、タンスや椅子等の重量物を乗せないでください。破損の原因になります。

⊘ 床をワックスがけする際は、付属のダスト/ワックスカバーを上からはめて製品にワックスがかからないようにしてください。

⊘ ドアキャッチャーをご使用の際は必ず扉、レバーハンドル等に手を添えた状態で押し付けるようにご使用ください。

注意 ご使用に関する注意

! 美観を保つために定期的な日々のお手入れを行ってください。お手入れは、乾燥した柔らかい布で軽く拭いてください。汚れがひどい場合は、水拭き、または水で薄めた中性洗剤(5%~10%程度)を含ませた布で拭いた後水拭きし、その後乾いた布で水分をしっかりと拭き取ってください。お手入れ後は換気を行ってください。
※中性洗剤以外の洗浄剤は使用しないでください(トイレ用洗剤、塩素系洗剤、酸性・アルカリ性洗剤、クレンザー等使用しないでください)。
※ベンジン、シンナー、アルコール等の有機溶剤や、防カビ剤などは使用しないでください。

! より詳しい製品のお手入れに關しましては、KAWAJUN公式サイトFAQ内の「製品のお取扱いについて」をご確認ください。
KAWAJUN公式サイトFAQは右記QRコードまたは以下URLからご覧いただけます。
<https://hw.kawajun.jp/faq/#faq-care>



! 定期的なお部屋の換気を適宜行ってください。長期間空気が循環しない環境は、変色・腐食の原因となるおそれがあります。

⊘ 化粧品や薬品が付着しない様にしてください。付着した場合はすぐに、完全に拭き取ってください。放置しておくと変色や腐食、劣化して破損しケガをするおそれがあります。

Safety Precautions (Must be observed)

※Please read this "Safety Precautions" section carefully before installing the unit and install correctly.
※Pass attached installation tool (if any) to user along with the manual.

■ In the event of improper installation, the possible situations that may occur to user are stated below.

Warning This tag indicates actions that may lead to risks of serious injuries and/or death.

Caution This tag indicates actions that may lead to injuries and/or product damage.

■ Please proceed with caution for contents with the following tag.

! Please carry out all actions labeled with this tag.

⊘ This tag indicates actions that should be avoided.

Warning for Installation

⊘ This product is designed for interior wooden doors weighing 25 kg or less.
Do not use it for heavy doors or metal doors.

! After installation, always ensure the product is completely secured.
If not fully secured, it may not operate properly.

⊘ Do not install this product outdoors, in the shower, or in any other place where it will be exposed to water or excessive moisture. The product may fall and cause injury due to corrosion of parts.

⊘ Do not install on highly absorbent flooring materials that leave marks when moisture is spilled.
(We cannot guarantee against stains caused by grease or similar substances.)

Warning for Use

! If any mounting screws or fasteners become loose over time, tighten them immediately.
Continued use in a loose or wobbly state may result in a malfunction causing damage or injury.

⊘ Please do not use product for any unintended purposes or applications. Doing so may cause product failure and result in injuries.

⊘ Please do not subject the product to excessive loads or strong impacts. Product failure may occur, leading to risks of injuries.

⊘ This product's load capacity is 40 kgf (push direction) or 50 kgf (pull direction). Applying excessive force may cause the strike pin to disengage and damaging the door (glass door) and cause injury.

⊘ During strong winds, the lock may disengage due to drafts from the entrance or windows.
Please close the door without using the door catcher.

⊘ Do not stand on the product or place heavy items such as dressers or chairs on it.
This may cause damage resulting in a malfunction that could result in damage or injury.

⊘ When waxing the floor, place the included dust/wax cover over the product to prevent wax from getting on it. Do not dispose of the dust/wax cover.

⊘ When using the door catcher, always press it firmly while keeping your hand on the door or lever handle.

Caution Instructions for Use

! Regular care should be performed to maintain the condition of the finish. To clean, wipe gently with a soft, dry cloth. For stubborn stains, wipe with a soft cloth dipped in a mild neutral detergent (5~10%) diluted in water and wipe off with a fresh soft, dry cloth. Ventilate the room after cleaning.
※Do not use any cleaning agents other than diluted neutral detergent (do not use toilet cleaners, chlorine-based detergents, acidic or alkaline detergents, cleansers, etc.).
※Do not use organic solvents such as benzene, thinner, or alcohol, or mold inhibitors.

! For further details and guides on product care, please refer to the "製品のお取扱いについて(Handling of Products)" in the FAQ section on the KAWAJUN official website. The KAWAJUN official website FAQ can be accessed via the QR code on the right or the URL below.
<https://hw.kawajun.jp/faq/#faq-care>



! Please ventilate the room regularly when appropriate. Long-term exposure to stale air may cause discoloration and corrosion.

⊘ Wipe away cosmetic and/or chemical product stains immediately when found. Long term stains will result in corrosion, discolouration, and/or deterioration which may lead to product failure and result in injuries.

安全注意事項 (请务必遵守)

※请务必在施工前仔细阅读本“安全注意事項”并正确安装。
※有配套工具的情况下请与本说明书一起移交给使用者保管。

■ 施工不当时可能会对使用者造成危害或损害，如下作具体说明。

警告 将带有此标记一栏的内容设想为“可能导致死亡或重伤的情况”。

注意 将带有此标记一栏的内容设想为“可能造成人身伤害或财物损失的情况”。

■ 对于需要遵守的内容种类，用以下图标进行区分及说明。

! 该图标表示必须“强制”执行内容。

⊘ 带有此标记的为必须“禁止”的内容。

警告 关于产品安装方面的警告事项

⊘ 本产品适用于重量在25kg以下的室内木制门，不可用于重型门或金属门。

! 安装后，请务必确认产品已完全固定。若固定不牢固，可能导致无法正常运作。

⊘ 请勿安装使用于室外或浴室等湿气重的场所。否则可能导致产品腐蚀掉落而造成伤害。

⊘ 请勿安装在吸水性強、干燥后易留水渍的地面材质上。
(因油脂等污渍导致的水印问题，恕不提供保修。)

警告 关于产品使用方面的警告事项

! 当产品安装螺丝等出现松动时，务必重新拧紧。若在松动状态下继续使用，可能导致产品无法正常工作，并有造成伤害的风险。

⊘ 请勿使用于规定用途以外的场合，可能导致产品破损而造成伤害。

⊘ 请勿对产品施加蛮力的负荷及强烈冲击，可能导致产品破损而造成伤害。

⊘ 本产品安装后的承重能力为按压方向 40kgf，拉出方向 50kgf，若施加超过上述限度的负荷，可能导致固定销脱落，进而引发门体（如玻璃门）破损或人员受伤的风险

⊘ 在强风天气下，因玄关或窗户等处的风力影响，锁定可能意外开启。请勿使用门吸，请务必关闭房门。

⊘ 请勿踩踏本产品，或在产品上放置柜子、椅子等重物，否则可能导致损坏。

⊘ 进行地板打蜡时，请将附带的防尘/蜡防护罩覆盖在产品上方，避免蜡液沾染产品。

⊘ 使用门吸时，请务必在推压门扇或门把手的同时用手扶稳，确保操作安全。

注意 使用注意事项

! 为保持产品美观，请进行产品的日常保养。进行产品保养时，请使用柔软的干布轻轻擦拭。遇上顽固污渍时，用清水擦拭、或含有用水稀释过的中性洗涤剂(5%~10%程度)擦拭后，再用清水擦拭，然后用干布擦掉多余水分。保养后，请注意所在环境通风换气。
※请勿使用中性洗涤剂以外的洗涤剂(洁厕剂、含氯洗涤剂、酸性·碱性洗涤剂、卸妆水等)
※请勿使用汽油、天那水、酒精等有机溶液、防锈剂等。

! 关于更详细的产品保养方法，请参照KAWAJUN官网FAQ内的“製品のお取扱いについて(有关产品的使用)”。
请扫描右侧二维码或搜索以下URL链接即可进入KAWAJUN官网FAQ进行查阅。
<https://hw.kawajun.jp/faq/#faq-care>



! 请定期对房间通风换气。长时间没有空气循环的环境下，可能会导致产品发生变色、腐蚀。

⊘ 勿沾上化妆品或药品、沾上的情况下请及时擦拭干净。长期放置的情况下可能导致产品发生变色、腐蚀、劣化 导致破损并造成伤害。

製品仕様 / Product Specification / 产品规格

対応扉重量 / Door weight compatibility / 对应门扇重量: 245N (25kgf)

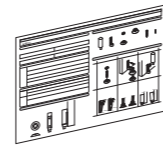
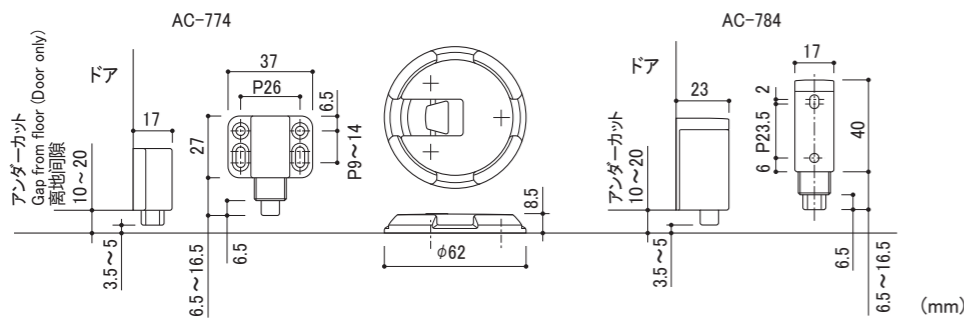

取扱説明書(本紙)
Instruction Manual (this paper)
安装说明(本紙) × 1

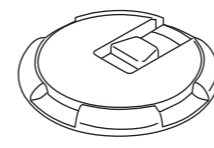

本体/Catcher/本体 × 1

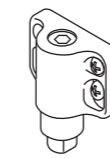

イラストはAC-774
Illustration depicts AC-774
图示为AC-774
ストライク
Strike
门吸扣 × 1

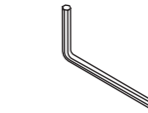

六角レンチ
Hex Wrench
六角扳手 × 1



ダスト/ワックスカバー
Dust/Wax Cover
防尘/防蜡护盖 × 1



本体取付けネジ(短)
Body Installation
Screws (Short)
本体安装螺丝(短) × 3



本体取付けネジ(長)
Body Installation
Screws (Long)
本体安装螺丝(长) × 3



プラグ
Anchor Plug
膨胀螺丝 × 3

取付け手順 / Installation Procedure / 安装顺序

◎ストライクの取付け/Strike Installation/门吸扣安装

①取付け位置を決め、ストライクを取付けネジにて取付けます。
1のネジを取付け、位置を調整してから2のネジを取付けてください。
※AC-784は、ベースをストライクから外して取付けます。
※床との距離は3.5~5ミリに調整してください。

①Determine the mounting position and install the strike plate using the mounting screws provided. Install screws in position 1, adjust the height, then secure it in position 2.
※For AC-784, remove the base from the strike before installation.
※Adjust the gap distance from the floor to be within 3.5-5 mm.

①确定安装位置，用安装螺丝将门吸扣安装固定。
先安装1号螺丝并调整位置，再安装2号螺丝。
※AC-784 需从支架上拆下底座后进行安装。
※请保持与地板的间距在 3.5 ~ 5 毫米之间。

AC774の取付け/Installation/AC774的安装

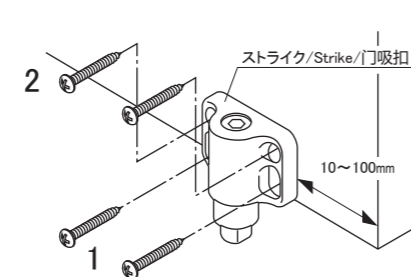

AC784の取付け/Installation/AC784的安装

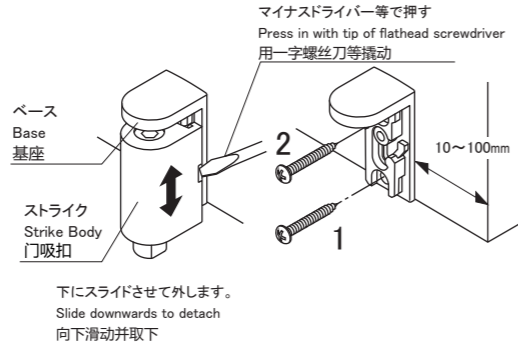

◎本体の取付け/Catcher Installation/本体安装

①フタを左に回転させ、本体からカバーとリングを外します。
②扉を開いて、ストライクの突起がバンパーに当たる位置に、本体を取付けネジにて取付けます。
③リング、カバーの順番で本体に取付け、フタをロック位置まで右に回転させます。

①Rotate the cover counterclockwise to detach it and the ring from the main unit.
②Open the door and mount the main unit using the mounting screws, positioning it so the strike pin contacts the bumper.
③Attach the ring and cover to the main unit in that order, then rotate the cover clockwise until it locks into place.

①逆时针旋转盖板，使其与本体分离，同时取下圆环部件。
②将门打开，将本体的安装孔对准门吸扣凸起接触的位置，并用安装螺丝固定。
③按顺序将圆环部件和盖板安装到本体上，将盖板向右旋转至锁定位置。

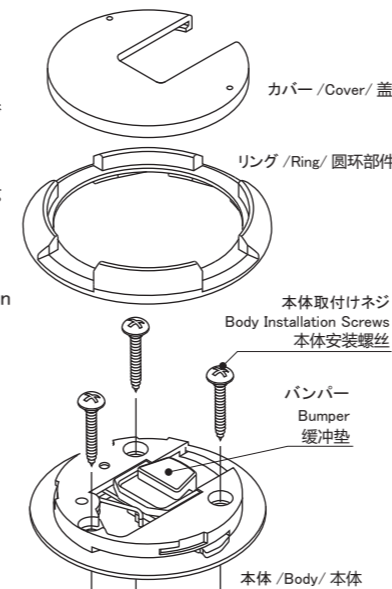

⚠ 注意/ Caution/ 注意

電動ドライバーを使用する場合は途中で止め、最後は手締めで締めてください。
本体は扉に垂直に取付けてください。
フローリングの継ぎ目は踏まないよう取付けください。
直貼りでt11mm未満の床材の場合は付属の長ビスとエビモンゴプラグをご使用ください。

When using an electric screwdriver, stop halfway and finish tightening by hand.
Mount the main unit perpendicular to the door.
Please avoid installing the catcher across the joints of floor panels.
For flooring materials less than 11mm thick when installing directly, use the included long screws and anchor plugs.

使用电动螺丝刀时，请在拧紧过程中途停止最终以手动方式完成紧固。
请将本体与门扇对准垂直安装。
请避开地板接缝处进行安装。
为直铺式且厚度不足 11mm 的地板材料，请使用随附的长螺丝与山毛榉木栓。

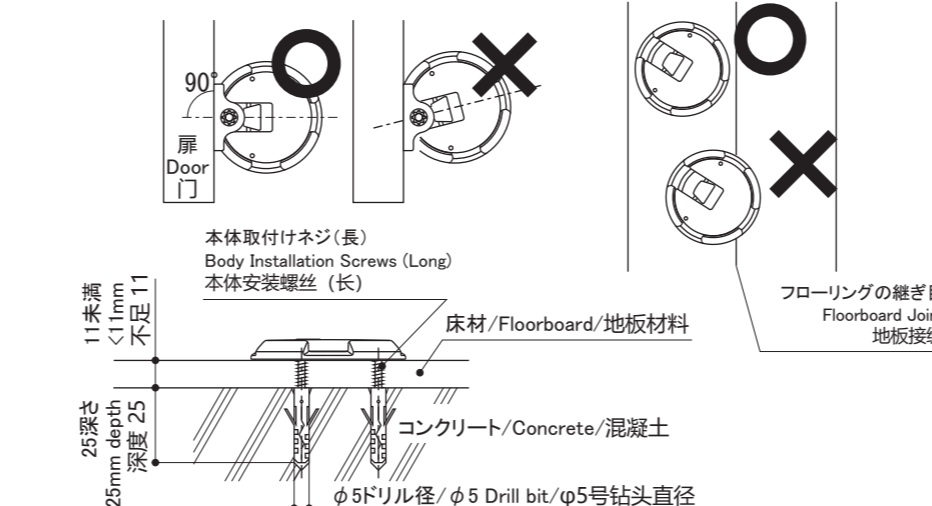

◎使用方法/User Guide/使用方法

①扉を押すとキャッチになります。
Pushing the door activates the catch.
推门时会触发卡扣卡住。

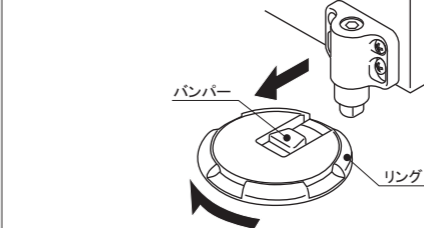

②キャッチ/Catch/卡住

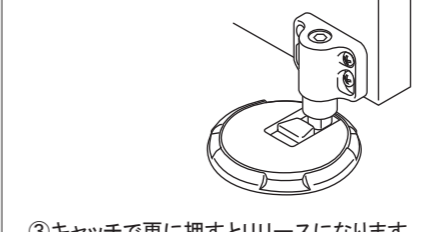

③キャッチで更に押しすとリリースになります。
Pushing further inwards while the catch is engaged releases it.
继续按压则会解锁。

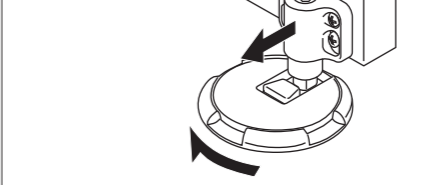

④リリース/Release/解锁

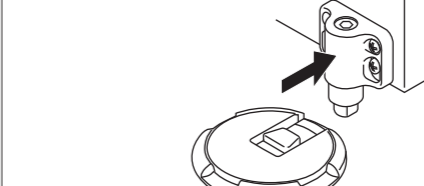

※扉がしなって押しづらい時は足で軽く押しと楽に作動させることができます。

If the catcher doesn't activate, lightly push the edge of the door with your foot to operate it more easily.

当门扇难以关闭时，可以用脚轻轻推一下，就能轻松使其正常运作。

◎お手入れ/Maintenance Guide/保养维护

ホコリ等により動きが悪くなった場合はカバーを外し、ホコリ等を取除いてください。掃除後はシリコンスプレーで注油してください。
If movement becomes sluggish due to dust build up, remove the cover and clean any dust. After cleaning, lubricate with silicone spray.
若因灰尘等导致运转不畅，请取下盖板清除灰尘等污物。清洁后请使用硅喷雾进行润滑。

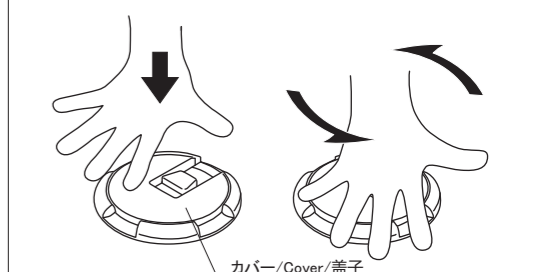

ゴム手袋をはめると回しやすくなります。(15度以上は回さないでください。)
Wearing rubber gloves will make it easier to turn. (Do not turn beyond 15 degrees.)
戴上橡胶手套等物品后，操作会更顺畅。(请勿在15度以上角度时旋转。)

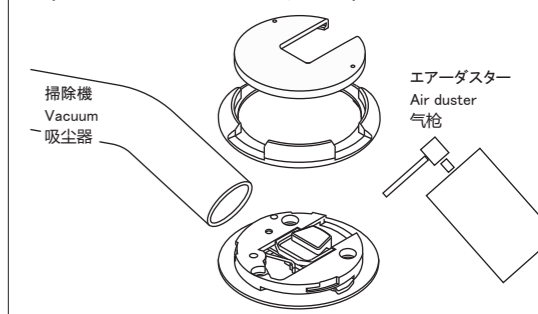

カバーとリングを外したら、掃除機やエアダスター等でホコリ等を取除いてください。(バネのはずれに注意)
After removing the cover and ring, use a vacuum cleaner or air duster to remove dust and debris. (Be careful not to dislodge the spring.)
取下盖板和圆环部件后，请用吸尘器或气枪等工具清除灰尘等杂物。(注意弹簧的错位)

⚠ 注意/ Caution/ 注意

ドアキャッチャーをご使用の際は必ず扉、レバーハンドル等に手を添えた状態で押し付けるようにご使用ください。
When using the door catcher, always press it firmly while keeping your hand on the door or lever handle
使用门吸时，请务必在手扶门、门把手等部位的状态下按压使用。

正常に作動しない場合のトラブル対応表

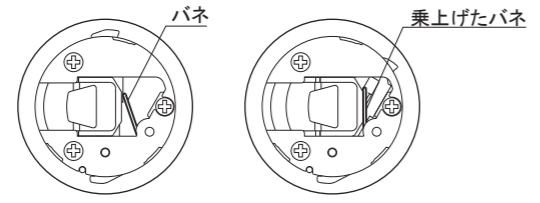
<p>■リングが回らない又は、回りにくい(リングは指で軽く回ります。硬いと思ったら以下を確認してください。)</p>	
①ワックスで可動部が固まっている。	●フタを開け、リングを外して再度組付け、作動を確認します。大抵は動く様になりますが、動かない場合は交換になります。※ダスト/ワックスカバーを付けることにより防止できます。
②内部のスプリングが乗上げている。 ※フタを開けた状態で操作すると稀に起こります。乗上げたバネを元の位置に戻してから取付けてください。	●フタを開け、スプリングを戻します。 ○正常な状態 ○バネが乗上げた状態 
③フローリングの継ぎ目をまたいで取付けられている。 ※本体が床の段差によりゆがんでいる事が考えられます。	●継ぎ目や段差を避けるか、取付けビスを半回転緩めて調整してください。(緩めすぎにご注意ください。) ●ネジを緩めても解決しない場合は、別売のカーペットベースやセロテープ等を重ねて底部に敷き水平を出します。
④取付け時にホコリやゴミが入った。	●フタを開け、掃除機やエアードスター等で清掃してください。※工期中はダスト/ワックスカバーを必ず付けて養生してください。
⑤ストライクが戸当りのバンパー部に当たっていない。	●適正な位置に取付け直してください。(おもな原因は以下になります。) 1.ストライクに対する本体の取付け位置がずれている 2.扉に対する本体の取付け角度がずれている 3.ストライクの高さが合っていない。 付属の六角レンチを使い高さを調整してください。
⑥カーペットに直付けしている。	●カーペットに直付けはできません。別売のカーペットベースをご使用ください。
<p>■リングが最後まで回りきらない (設置後ダスト/ワックスカバーを付けず、リングが途中位置で長時間放置されていた場合に起こります。)</p>	
①リングにテンションを与えるバネにクセが付いている。	●リングをゆっくり回し、「カチッ」と音がした所で止め、2時間以上放置して頂くと直ります。※設置後ダスト/ワックスカバーを付けておくことにより防止できます。
②バンパーにホコリやゴミが入って戻りが悪い。	●カバーを開け、掃除機やエアードスター等で清掃してください。※工期中はダスト/ワックスカバーを必ず付けて養生してください。
<p>■キャッチしたり、しなかつたり安定しない(押し足りない時に起こります。)</p>	
①扉がしなでしまい、レバーハンドルが壁に当たってしまっている。	●本体の取付け位置が適正ではありません。壁より離し、扉の戸先端面方向に寄せて取付けてください。(「ストライクの取付け」参照)
②壁にレバーハンドルが当たっている。	●本体の取付け位置が適正ではありません。壁より離して取付けてください。
③ストライクの高さが合っていない。	●付属の六角レンチを使い、高さを調整してください。
<p>■作動時に異音がある(ゴミや砂等の侵入や変形により起こります。)</p>	
①取付け時ホコリやゴミが入った。	●カバーを開け清掃をし、市販のシリコンスプレー等で注油してください。
②床面がゆがんでいる。	●取付け場所を変えるか、取付けネジを半回転緩めてください。それでも駄目な場合は、セロテープ等を重ねて底部に敷き水平を出します。
③ストライクピンの高さが合っていない。	●ストライクピンを伸ばし過ぎて、床やリングに接触しています。付属の六角レンチを使い、適切な高さに調整してください。※ロックを解除する為に、六角レンチを押し込みながら回して調整します。

●上記以外のトラブルがございましたら、無理な分解等はやめて販売店へご連絡ください。

Troubleshooting Guide for Malfunctions

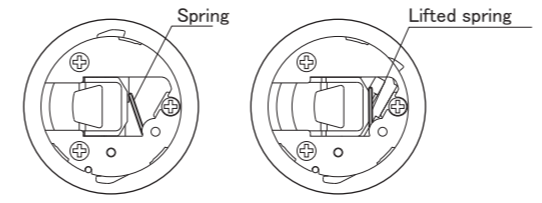
<p>■If the ring does not turn/difficult to turn (If it feels stiff, please check the following.)</p>	
①Floor wax has solidified moving parts	●Open the cover, remove the ring, reassemble, and verify operation. It should work as normal, if the issue persists, a replacement is necessary. ※This can be prevented by installing a dust/wax cover.
②An internal spring has jammed ※This may occasionally occur when operating with the cover open. Return the jammed spring to its original position before installation.	●Open the cover and reset the spring. ○Normal state ○Spring lifted state 
③Product installed straddling a floorboard joint. ※This may be due to the unit being warped by uneven flooring.	●Avoid installing on seams or uneven surfaces. Alternatively, adjust by loosening the mounting screws about half a turn. (Be careful not to loosen them too much.) ●If loosening the screws does not resolve the issue, lay down a carpet base (sold separately) or layers of tape on the bottom to level it.
④Dust or debris entered during installation.	●Open the cover and clean using a vacuum cleaner or air duster. ※During construction, be sure to apply dust/wax covers for protection.
⑤Strike is not hitting the door stop bumper.	●Reinstall in the correct position. (The main causes are as follows.) 1.The unit is misaligned relative to the strike plate. 2.The unit is installed at an incorrect angle relative to the door. 3.The strike plate height is incorrect. Use the included hex wrench to adjust the height.
⑥Attached directly to the carpet.	●Do not install directly onto carpet. Use the separately sold carpet base.
<p>■The ring does not complete a full rotation. (When the dust/wax cover is not used after setup, and the ring is left mid-position for an extended period.)</p>	
①The spring providing tension to the ring is bent.	●Slowly turn the ring until a "click" sound is heard and leave it for at least two hours to settle. ※You can prevent this by keeping the dust/wax cover on after
②Dust or debris has entered the bumper, causing poor return.	●Open the cover and clean it using a vacuum cleaner or air duster. ※Be sure to keep the dust/wax cover on during construction to protect the area.
<p>■The catch is inconsistent (When door is not pressed fully.)</p>	
①The door is sagging, causing the lever handle to hit the wall.	●The main unit is not installed in the correct position. Move it away from the wall and install it closer to the door's leading edge. (Refer to "Installing the Strike")
②The lever handle is hitting the wall.	●The main unit is not installed in the correct position. Move it away from the wall and install it.
③The strike height is incorrect.	●Use the included hex wrench to adjust the height as needed.
<p>■Abnormal noise occurs during operation (caused by debris or sand intrusion, or deformation)</p>	
①Dust or debris entered during installation.	●Open the cover, clean it, and lubricate it with a commercially available silicone spray or similar product.
②The floor surface is warped.	●Change the installation location or loosen the mounting screws by about half a turn. If that doesn't work, lay down layers of cellophane tape or similar material on the bottom to level it.
③The strike pin height is incorrect.	●The strike pin is over-extended and is contacting the floor or ring. Use the included hex wrench to adjust it to the correct height. ※To unlock it, press down on the hex wrench while turning to adjust.

●If you encounter any issues not listed above, please refrain from attempting disassembly and contact your retailer.

異常情况下の故障排除对照表

<p>■圆环部件无法转动或者转动困难 (若圆环可用手指轻转但感觉较紧, 请按以下步骤检查)</p>	
①蜡导致活动部件卡住。	●打开盖板, 取下圆环后重新组装, 并检查功能。通常即可恢复正常运作, 若仍无法动作则需更换 ※通过安装防尘/防蜡护罩即可预防。
②内部的弹簧处于凸起状态。 ※在盖板打开的状态下操作时偶尔会发生此问题。请将凸起的弹簧复位至原位后再进行安装。	●打开盖板, 将弹簧复位。 ○正常状态 ○弹簧处于凸起状态 
③横跨地板接缝安装。 ※本体可能因地面高差而发生变形。	●请避开接缝或高差, 或将安装螺丝松约半圈进行调整 (注意不可过度松动)。 ●若松螺丝仍无法解决, 请叠加使用另售的地毯垫或橡胶垫等材料垫于底部调平。
④安装时混入了灰尘或杂物。	●打开盖板, 使用吸尘器或气枪进行清洁。 ※施工期间必须覆盖防尘/防蜡护罩进行养护。
⑤门吸扣没有对准门吸本体缓冲垫。	●请重新安装至正确位置。(主要原因如下) 1. 本体安装位置相对于门吸扣存在偏移 2. 本体安装角度相对于门扇存在偏差 3. 门吸扣高度不匹配。 使用随附的六角扳手调整高度。
⑥直接安装在地毯上。	●无法直接安装在地毯上。请使用另行销售的地毯底座。
<p>■圆环部件无法完全旋转到位 (若安装后未加装防尘/防蜡护罩, 且圆环在中间位置长时间放置, 则会出现此问题。)</p>	
①给圆环部件施加弹力的弹簧出现卡滞。	●缓慢旋转圆环, 听到“咔嗒”声时停止, 静置 2 小时以上即可恢复。 ※安装后覆盖防尘/防蜡护罩即可有效预防。
②缓冲垫内积聚灰尘杂物导致回弹不畅。	●打开盖板, 使用吸尘器或气枪进行清洁。 ※施工期间必须覆盖防尘/防蜡护罩进行养护。
<p>■有时能吸住, 有时吸不住, 不稳定 (关门力度不足时发生)</p>	
①门扇卡住, 导致把手撞到了墙壁。	●本体安装位置不正确。请将本体远离墙壁, 并向门扇前端方向调整安装位置。(详见“门吸扣安装”部分)
②门把手撞到墙壁。	●安装位置需调整, 请与墙壁保持一定距离。
③门吸扣高度不匹配。	●使用随附的六角扳手调整高度。
<p>■运行时异常噪音 (由于进入垃圾、沙砾等异物或变形导致。)</p>	
①安装时混入了灰尘或异物。	●打开盖板进行清洁, 并使用市售的硅喷雾等产品进行润滑。
②地板变形了。	●变更安装位置, 或将固定螺丝松半圈。若仍无法调平, 在底部叠加胶带等垫片以调整水平。
③门吸扣定位销的高度不匹配。	●门吸扣定位销伸出过长, 与地面或圆环部件接触。使用随附的六角扳手, 将其调整到合适的高度。 ※为解除锁定状态, 需抵住六角扳手的同时旋转进行调整。

●若出现其他故障, 请勿强行拆解, 请联系销售门店处理。