

※必ず施工前にお読みください。また本説明書は取付け後も廃棄せずご使用者にお渡しください。
※工具が付属の場合は本説明書と共に必ずご使用者にお渡し下さい。

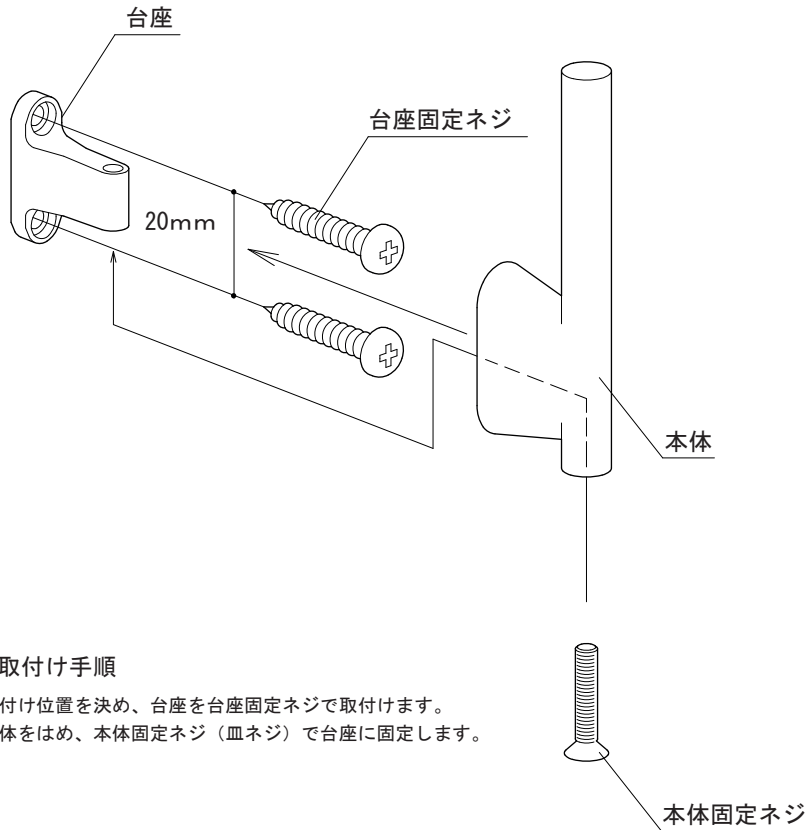

◎取付け手順

- ①取付け位置を決め、台座を台座固定ネジで取付けます。
- ②本体をはめ、本体固定ネジ（皿ネジ）で台座に固定します。

⚠ 取付けに関するご注意

- 当商品は裏板補強無しでも石膏ボード厚が12mm以上であればアンカー併用で取付けることが出来ます。
- 石膏ボードへの取付けでアンカーを併用する場合は石膏ボード厚が12mm以上であることを確認してください。
- アンカーは弊社オプションのボードアンカーを使用してください。別売 AC-809-A1
- 石膏ボードでアンカーを使用しない場合は最低9mm以上の裏板を使用してください。
- ALC材やコンクリートブロックなどの中空部には取付けできません。
- 取付け後、必ず製品が完全に固定されているかご確認ください。固定が不完全な場合、製品のがたつき、落下等の原因となります。
- 屋外や浴室など水がかかったり湿気が多い場所には設置しないでください。部品などが腐食して、破損や落下等の原因となります。

⚠ ご使用に関するご注意

- 本製品施工後の耐荷重は3kgfです。それ以上の荷重を加えますと破損してケガをするおそれがあります。
- 用途以外のご使用はしないでください。破損してケガをするおそれがあります。
- お手入れは水又は薄めた中性洗剤を含んだ布を使ってください。ベンジン、シンナー、アルコール、酸やアルカリ性の洗剤、クレンザー等はご使用にならないでください。

KAWAJUN
www.kawajun.co.jp

ボードアンカー 施工・取扱説明書

AC-809-A1

※必ず施工前にお読みください。また本説明書は取付け後も廃棄せずご使用者にお渡しください。
※工具が付属の場合は本説明書と共に必ずご使用者にお渡し下さい。

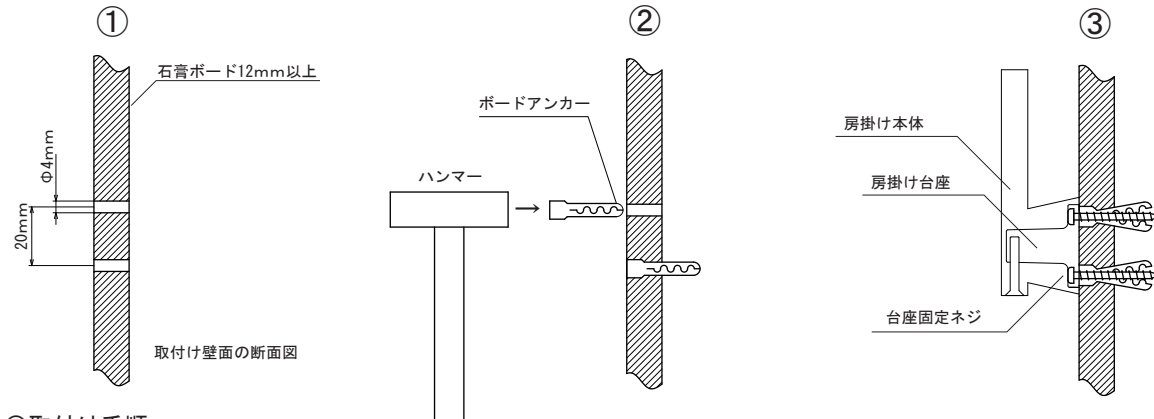

◎取付け手順

- ①取付け位置を決め、下穴径 $\Phi 4\text{mm}$ で下穴を開けます。下穴が大きすぎると固定できません。
- ②ボードアンカーをハンマーで壁に埋まるまで軽く打ち込み、取付け面が平らな状態にします。
- ③房掛けを取付けます。台座固定ネジによってボードアンカー先端が開き固定されます。

⚠ 取付けに関するご注意

- 厚さ12mm以上の石膏ボードに使用してください。
- ALC材やコンクリートブロックなどの中空部には取付けできません。
- 取付け後、必ず製品が完全に固定されているかご確認ください。
固定が不完全な場合、製品のガタツキ、落下等の原因となります。

⚠ ご使用に関するご注意

- 房掛けAC809を石膏ボードに取付けるためのボードアンカーです。用途以外の使用はしないでください。
施工不良・破損してのケガのおそれがあります。

KAWAJUN
www.kawajun.co.jp

NO.001