

Ver	Date	Engineering change notice	Dwg	App
1	2020/10/13	新規出図	KAWAJUN	KAWAJUN

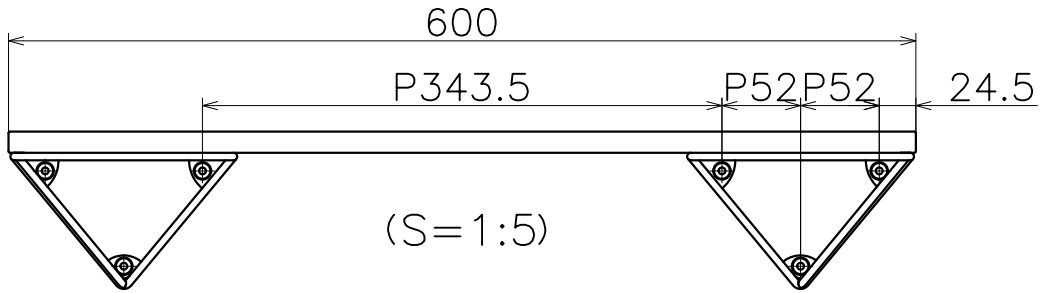

K-SE-384-X

表面处理：本体	表面处理：キャップ	コード
SUS電解研磨	SUS電解研磨	K-SE-384-US
ブラック	ブラック(ABS樹脂)	K-SE-384-068S

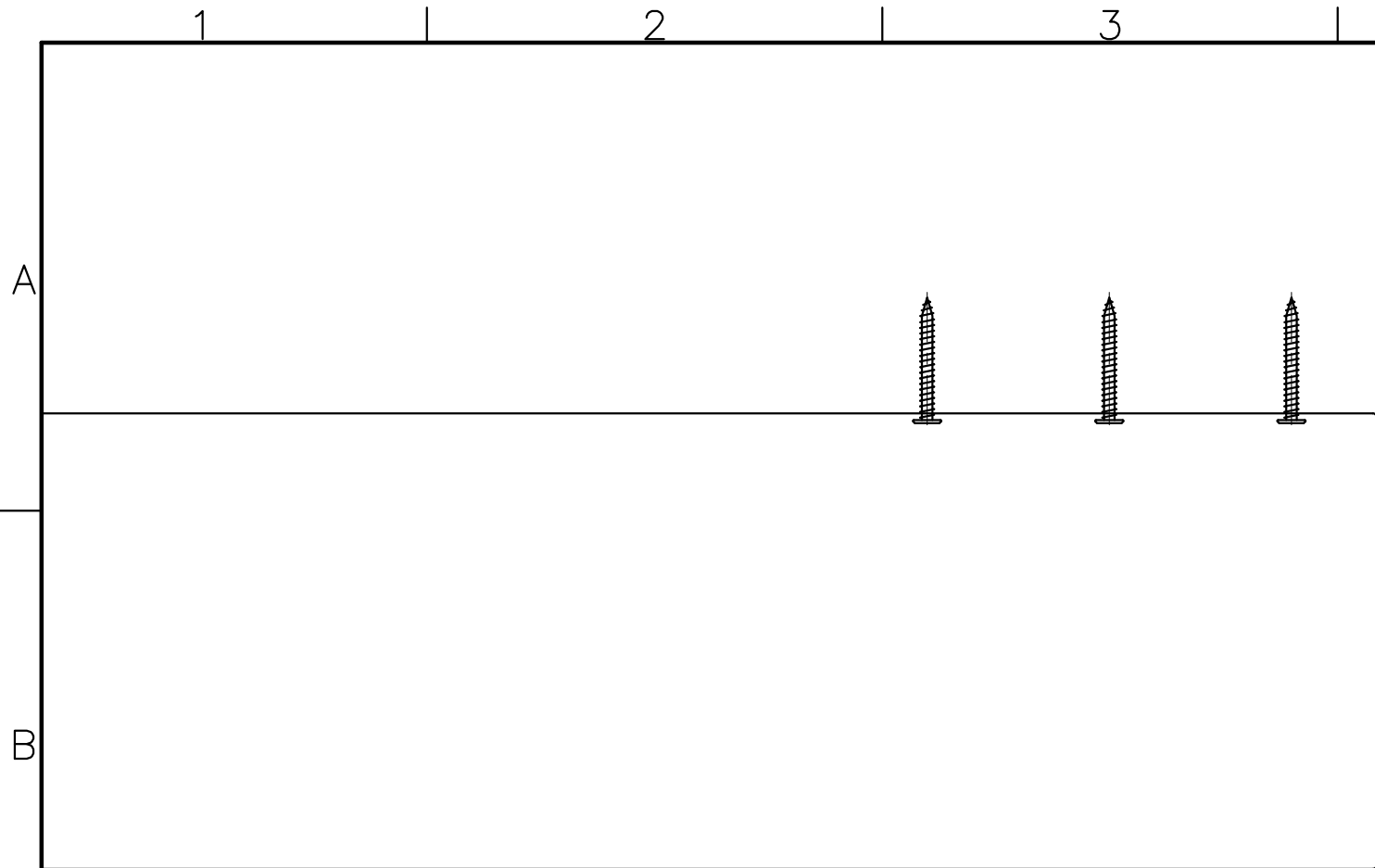
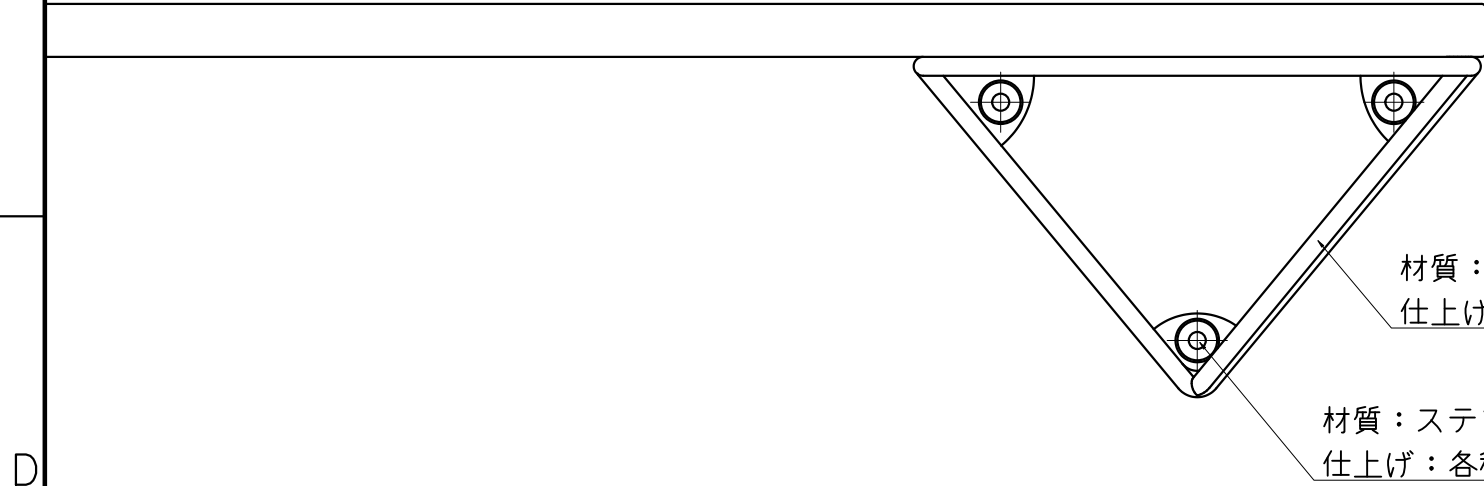

材質：化粧合板
仕上げ：ホワイト

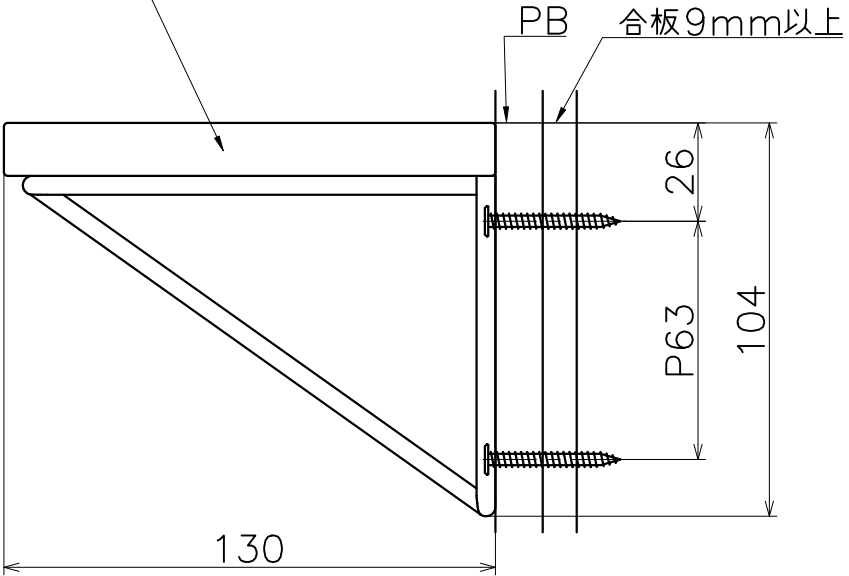

材質：ステンレス
仕上げ：各種仕上げ

材質：ステンレス/ABS樹脂
仕上げ：各種仕上げ

Product name	Name	Code
シェルフ	-	表参照
Shelf	-	Ver01
KAWAJUN 河渚株式会社		s= 1:2 外形図